

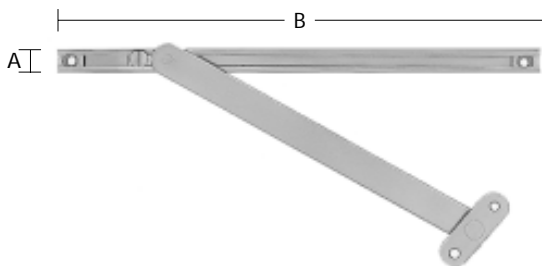

FENSTERBREMSE

IPA NR. 21327

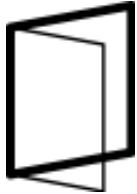

BESTELLN.R.									
IPA NR.	MATERIAL	OBERFL.		STANDARDVERPACKUNG 25 STÜCK PRO KARTON	A MM	B MM	MATERIAL ARM MM	SCHRAUBE	GEWICHT RUND KG/STÜCK
	STAHL	OHNE SPEZIFIKATION	VERZINKT						
21327	1	0	21	1	12	260	17 x 3	4,0	0,14

- VERDECKTLIEGENDER BESCHLAG
- ÖFFNUNG BIS ZU 100° MÖGLICH
- REIBUNG IN ALLEN STELLUNGEN
- EINSTELLBARE REIBUNG
- ELOXIERTES ALUMINIUMPROFIL



MONTAGEANLEITUNG

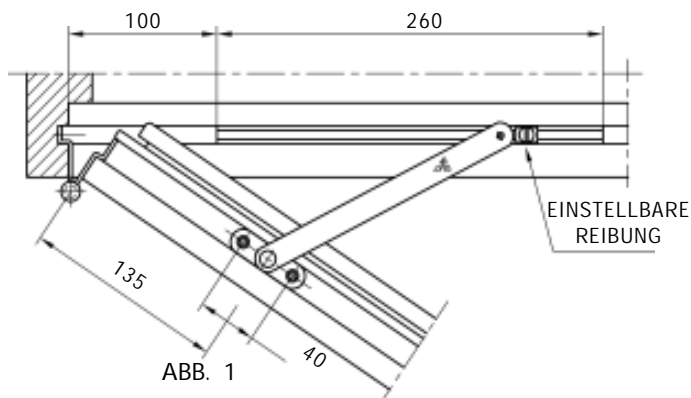

VORSCHLAG ZUM HOLZPROFIL

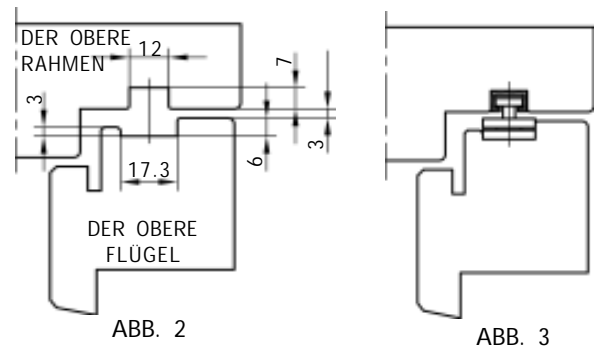

WARTUNG:

DIE BESCHLÄGE DÜRFEN NICHT ÜBERSTRICHEN WERDEN. DIE FUNKTION SOLLTE VON ZEIT ZU ZEIT GETESTET WERDEN. BEI DER MONTAGE DIE BEWEGLICHEN METALLTEILE, UNTER MEHRFACHER BEWEGUNG, MIT ÖL SCHMIEREN. KÜNFTIG DEN BESCHLAG MINDESTENS ZWEIMAL JÄHRLICH SCHMIEREN. DIE ALUMINIUMSCHIENEN DARF NICHT GESCHMIERT WERDEN. SIEHE AUCH ABSCHNITT H.



TÜRBREMSE

IPA NR. 22411

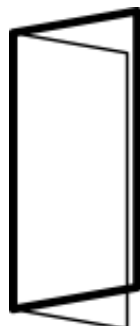

BESTELLN.R.										
IPA NR.	MATERIAL		OBERFL.		STANDARDVERPACKUNG 25 STÜCK PRO KARTON	A MM	B MM	MATERIAL ARM MM	SCHRAUBE	GEWICHT RUND KG/STÜCK
	STAHL	OHNE SPEZIFIKATION	VERZINKT							
22411	1	0	21	1	12	400	17 X 3	4,0	0,21	

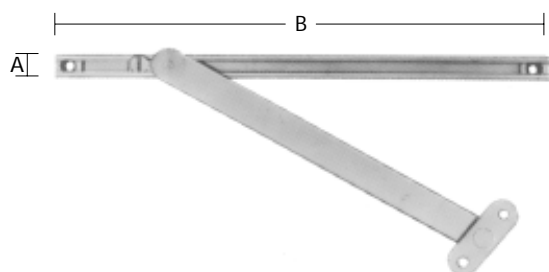

- VERDECKTLIEGENDER BESCHLAG
- ÖFFNUNG BIS ZU 100° MÖGLICH
- REIBUNG IN ALLEN STELLUNGEN
- EINSTELLBARE REIBUNG
- ELOXIERTES ALUMINIUMPROFIL



MONTAGEANLEITUNG



ABB. 1

VORSCHLAG ZUM HOLZPROFIL



ABB. 2

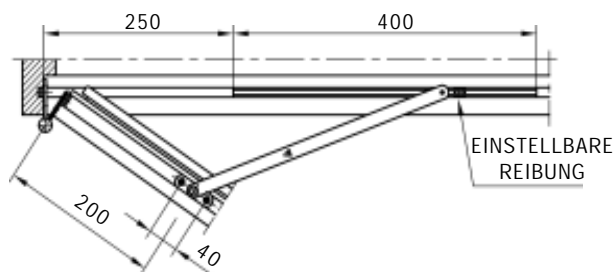

ABB. 3

WARTUNG:

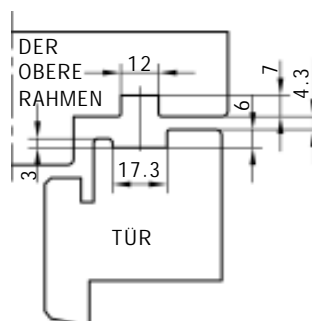
DIE BESCHLÄGE DÜRFEN NICHT ÜBERSTRICHEN WERDEN. DIE FUNKTION SOLLTE VON ZEIT ZU ZEIT GETESTET WERDEN. BEI DER MONTAGE DIE BEWEGLICHEN METALLTEILE, UNTER MEHRFACHER BEWEGUNG, MIT ÖL SCHMIEREN. KÜNFTIG DEN BESCHLAG MINDESTENS ZWEIMAL JÄHRLICH SCHMIEREN. DIE ALUMINIUMSCHIENEN DARF NICHT GESCHMIERT WERDEN. SIEHE AUCH ABSCHNITT H.

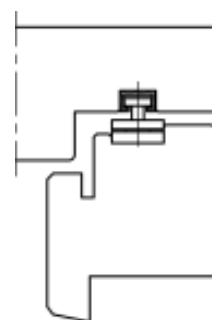

BAND FÜR SEITLICH ANGESCHLAFENE FENSTER

IPA NR. 11173-74 & 77

RECHTES BAND

IPA NR.	BESTELLN.R.												A MM	B MM	C MM	MATERIAL DICKE MM	ZAPFEN MM	SCHRAUBE	GEWICHT RD. KG/STÜCK
	MATERIAL				OBERFLÄCHE														
	STAHL M/STAHLZAPFEN	STAHL M/MESSINGZAPFEN	MESSING M/STAHLZAPFEN	ROSTFREI	SCHARFE ECKEN LINKS	SCHARFE ECKEN RECHTS	FEUERVERZINKT/WEISS	VERZINKT GELB	POLIERT	LEICHT GEBÜRSTET	FEUERVERZINKT	STANDARDVERPACKUNG 10 STÜCK PRO KARTON							
11173	2	-	-	3	4	-	-	-	-	87	1	2	70	37	39,5	2,5	8	4,0	0,13
	-	3	-	3	4	-	25	-	-	87	1	2							
	-	3	-	3	4	06	-	-	-	-	1	-							
11174	2	3	-	3	4	-	-	-	-	87	1	2	90	37	39,5	2,5	8	4,0	0,17
	-	3	-	3	4	-	25	-	-	-	1	2							
	-	3	-	3	4	06	-	-	-	-	1	-							
	-	-	7	-	3	4	-	-	85	-	-	1							
-	-	-	8	3	4	-	-	-	-	86	-	1	-						
11177	-	3	-	3	4	-	-	-	-	87	1	-	90	30	30	2,5	8	4,0	0,19

← IPA NR. 11177 MIT ZIERKNOPF



MONTAGEANLEITUNG

VORSCHLAG ZUM HOLZPROFIL

ABB. 1

ABB. 2

WARTUNG:
 DIE FUNKTION DER BÄNDER AB UND ZU TESTEN. BEI DER MONTAGE: DIE BEWEGLICHEN METALLTEILE DER BÄNDER MIT ÖL SCHMIEREN WÄHREND DESSEN DEN FLÜGEL MEHRMALS BEWEGEN. NACHFOLGEND DIE BÄNDER ZWEIMAL JÄHRLICH ÖLEN. SIEHE ABSCHNITT H.



TÜR BAND

IPA NR. 11197 - 99

RECHTES BAND

IPA NR.	BESTELLN.R.										A MM	B MM	C MM	D MM	E MM	MATERIAL DICKE MM	ZAPFEN MM	SCHRAUBE	GEWICHT RD. KG/STÜCK		
	MATERIAL					OBERFLÄCHE															
	STAHL M/STAHLZAPFEN	STAHL M/MESSINGZAPFEN	MESSING M/STAHLZAPFEN	ROSTFREI	SCHARFE ECKEN LINKS	SCHARFE ECKEN RECHTS	FEUERVERZINKT/WEISS	VERZINKT GELB	POLIERT	LEICHT GEBÜRSTET										FEUERVERZINKT	
	3	7	3	8	3	4	06	25	85	86										87	
11197	-	3	-	-	3	4	-	-	-	-	87	1	120	59	51,5	12	17	4	9,5	5,0	0,48
11198	2	-	-	-	3	4	-	-	-	-	87	1	120	49	41,5	12	17	4	9,5	5,0	0,43
	-	3	-	-	3	4	06	25	-	-	87	1									
	-	7	-	-	3	4	-	-	85	-	-	1									
	-	-	-	8	3	4	-	-	-	86	-	1									
11199	-	3	-	-	3	4	-	-	-	-	87	1	120	49	41,5	12	17	4	9,5	5,0	0,50

GEWINDEPLATTE IPA NR. 12721 - SIEHE SEITE G-03

IPA NR. 11199 MIT ZIERKNOPF



MONTAGEANLEITUNG

VORSCHLAG ZUM HOLZPROFIL

ABB. 1

ABB. 2

WARTUNG:
 DIE FUNKTION DER BÄNDER AB UND ZU TESTEN. BEI DER MONTAGE: DIE BEWEGLICHEN METALLTEILE DER BÄNDER MIT ÖL SCHMIEREN WÄHREND DESSEN DEN FLÜGEL MEHRMALS BEWEGEN. NACHFOLGEND DIE BÄNDER ZWEIMAL JÄHRLICH ÖLEN. SIEHE ABSCHNITT H.



TOPSCHARNIER

IPA NR. 21125

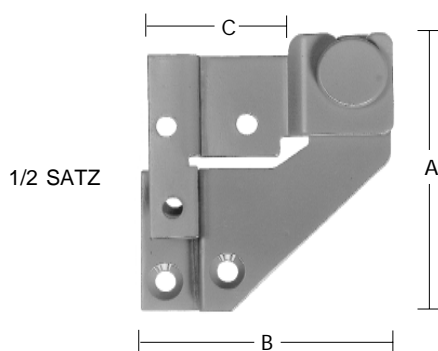
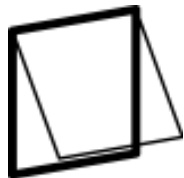

BESTELLNR.						A MM	B MM	C MM	MATERIAL DICKE MM	SCHRAUBE	GEWICHT RUND KG / SATZ
IPA NR.	MATERIAL	OBERFL.		STANDARVERPACKUNG 10 SATZE PRO KARTON							
	STAHL	OHNE SPEZIFIKATION	VERZINKT GELB			FEUERVERZINKT					
21125	1	0	25	87	1	68	62	40	2,5	4,0	0,16

RETTUNGSÖFFNUNG:
500 MM AB MODUL 7
600 MM AB MODUL 8



MONTAGEANLEITUNG

VORSCHLAG ZUM HOLZPROFIL

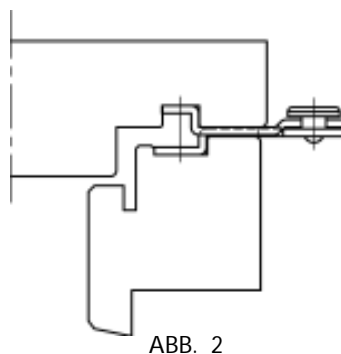
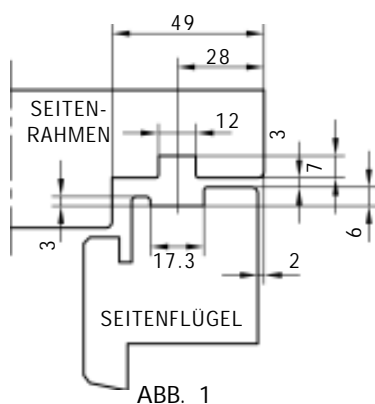

MAX. GEWICHT DES FENSTERS: 40 KG

WARTUNG:

DIE FUNKTION VOM TOPSCHARNIER AB UND ZUTESTEN. BEI DER MONTAGE: DIE BEWEGLICHEN METALLTEILE DER BÄNDER MIT ÖL SCHMIEREN WÄHREND DESSEN DEN FLÜGEL MEHRMALS BEWEGEN. NACHFOLGEND DIE TOPSCHARNIERE ZWEIMAL JÄHRLICH ÖLEN. SIEHE ABSCHNITT H.

BESCHLAG AUF SEITENRAHMEN

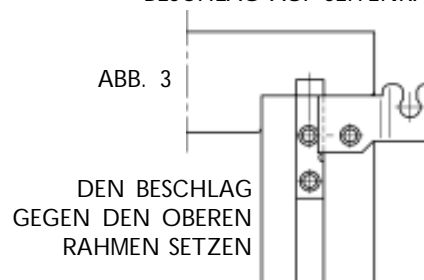

BESCHLAG AUF SEITENFLÜGEL

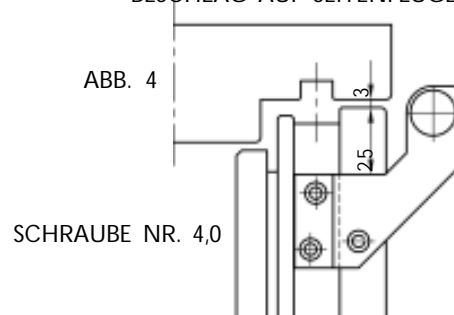



FENSTERGLEITBESCHLÄGE

MIT REIBUNG

IPA NR. 21169-82



IPA NR.	BESTELLNR.				A MM	B MM	SCHRAUBE	GEWICHT RUND KG/SATZ
	MATERIAL	OHNE SPEZIFIKATION	OBERFL.	STANDARDVERPACKUNG 5 SÄTZE PRO KARTON				
21169	STAHL	0	21	1	12	263	4,0	0,42
21170	STAHL	0	21	1	12	263	4,0	0,46
21172	STAHL	0	21	1	12	453	4,0	0,56
21173	STAHL	0	21	1	12	453	4,0	0,60
21175	STAHL	0	21	1	12	160	4,0	0,27
21179	STAHL	0	21	1	12	250	4,0	0,40
21180	STAHL	0	21	1	12	250	4,0	0,40
21181	STAHL	0	21	1	12	440	4,0	0,49
21182	STAHL	0	21	1	12	440	4,0	0,50

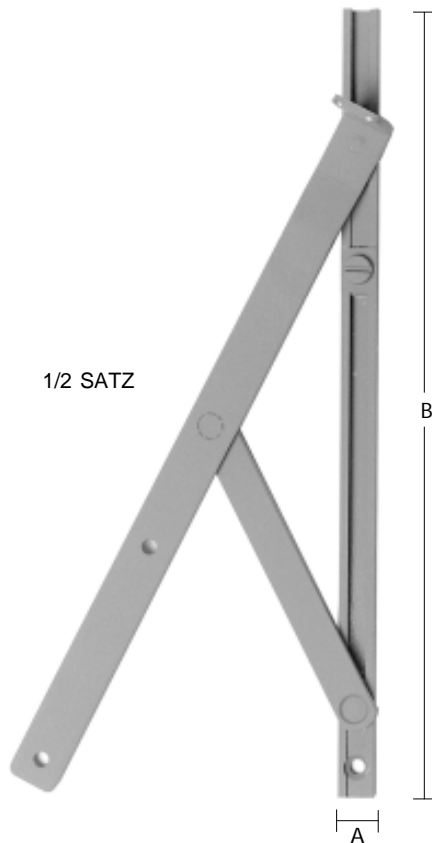

- VERDECKTLIEGENDER BESCHLAG
- EINBRUCHHEMMENDER BESCHLAG
- EINSTELLBARE REIBUNG
- REIBUNG IN ALLEN STELLUNGEN
- ELOXIERTES ALUMINIUMPROFIL
- IPA NR. 21170+73 HABEN NEUE BEWEGUNGSGEOMETRIE
- IPA NR. 21170+73 GEBEN OPTIMALE DICHTIGKEIT

RETTUNGSÖFFNUNG:
IPA NR. 21169-70 UND 21179-80
500 MM AB MODUL 8
600 MM AB MODUL 9

RETTUNGSÖFFNUNG:
IPA NR. 21172-73 UND 21181-82
500 MM AB MODUL 9
600 MM AB MODUL 11

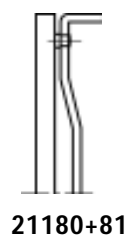
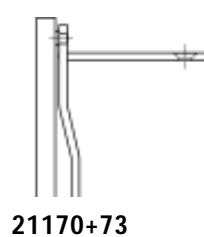
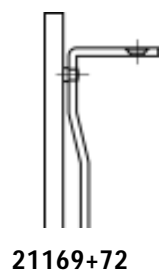



FENSTERGLEITBESCHLAG

MIT REIBUNG

IPA NR. 21195

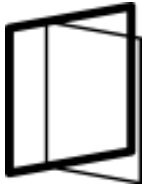

BESTELLNR.										
IPA NR.	MATERIAL			OBERFL.	STANDARDVERPACKUNG 5 SÄTZE PRO KARTON	A MM	B MM	C MM	SCHRAUBE	GEWICHT RUND KG/SATZ
	STAHL	LINKS	RECHTS	VERZINKT						
21195	1	7	8	21	1	12	40	314	4,0	0,55

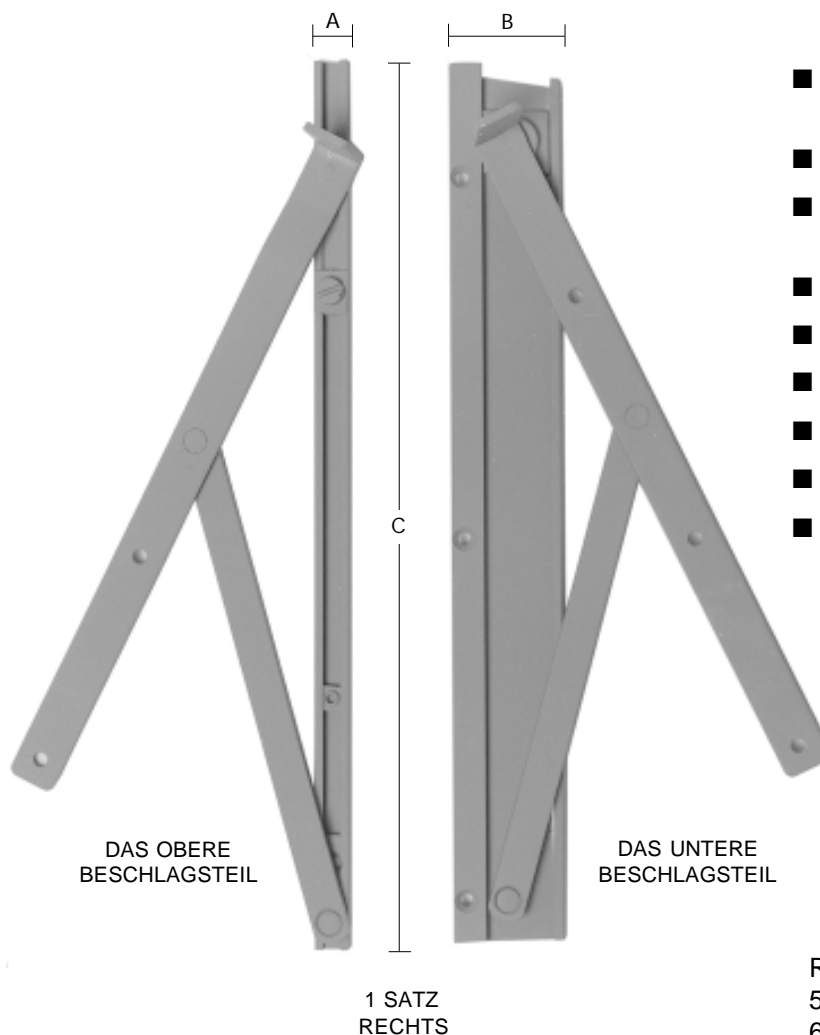

- PUTZFREUNDLICHE FENSTERSTELLUNG
- SCHWINGT 90° VOR DER FASSADE
- SCHWINGT FREI VOR GARDINE UND RAHMEN
- MAX. LÜFTUNGSÖFFNUNG
- VERDECKTLIEGENDER BESCHLAG
- EINBRUCHHEMMENDER BESCHLAG
- REIBUNG IN ALLEN STELLUNGEN
- EINSTELLBARE REIBUNG
- ELOXIERTES ALUMINIUMPROFIL

RETTUNGSÖFFNUNG:
500 MM AB MODUL 8
600 MM AB MODUL 9



FENSTERHAKEN & STURMHAKEN



21376



21371



21370 &
21372-73



21378



21379

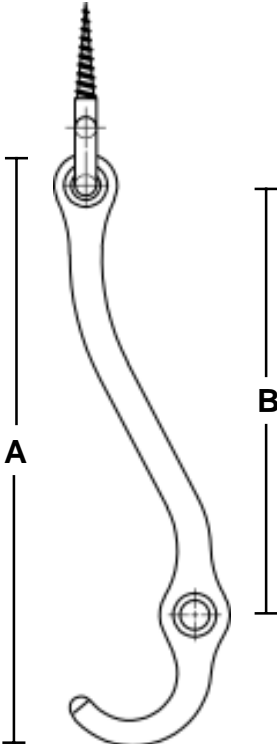
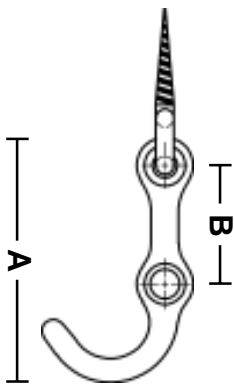

BESTELL NR.																		
IPA NR.	MATERIAL				OBERFLÄCHE						STANDARDVERPACKUNG 50 STÜCK PRO KARTON	STANDARDVERPACKUNG 100 STÜCK PRO KARTON	INDUSTRIEVERPACKUNG 100 STÜCK PRO KARTON	INDUSTRIEVERPACKUNG 250 STÜCK PRO KARTON	A MM	B MM	LOCH FÜR ZAPFEN MM	GEWICHT RUND KG / 100 STÜCK
	METALLEGIERUNG	STAHL	MESSING	OHNE SPEZIFIKATION	VERZINKT / WEISS	BRAUN	VERZINKT	VERZINKT GELB	POLIERT									
21370	0	-	-	0	06	-	21	25	-	-	-	-	2	130	95	6	5,0	
21371	0	-	-	0	-	-	-	25	-	-	-	-	2	130	95	6	6,0	
21372	-	1	-	0	06	12	21	25	-	1	-	-	-	130	95	6	5,0	
	-	-	6	0	-	-	-	-	85	1	-	2	-					
21373	-	1	-	0	06	12	21	25	-	1	-	-	-	170	140	6	6,0	
	-	1	-	0	06	-	21	25	-	-	-	-	2					
21376	-	1	-	0	06	12	21	25	-	-	1	-	-	54	27	6	1,3	
	-	1	-	0	-	-	21	25	-	-	-	-	2					
21378	0	-	-	0	-	-	-	25	-	1	-	-	-	120	93	6	4,8	
	0	-	-	0	06	-	21	25	-	-	-	-	2					
21379	0	-	-	0	-	-	-	25	-	1	-	-	2	120	93	6	5,6	



FENSTERHAKEN



IPA NR. 21385



IPA NR. 21386



IPA NR. 21388



IPA NR. 21389



IPA NR. 21390



IPA NR. 21391



IPA NR. 21392



IPA NR. 21393



IPA NR. 21394

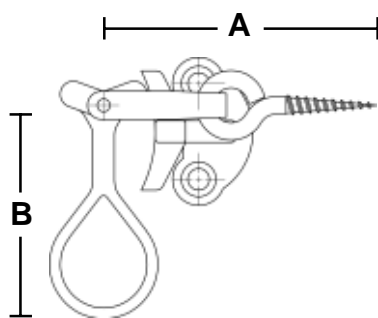

BESTELLN.R.															
IPA NR.	MATERIAL			OBERFLÄCHE				STANDARDVERPACKUNG 25 STÜCK PRO KARTON	STANDARDVERPACKUNG 50 STÜCK PRO KARTON	INDUSTRIEVERPACKUNG 200 STÜCK PRO KARTON	INDUSTRIEVERPACKUNG 500 STÜCK PRO KARTON	A MM	B MM	SCHRAUBE	GEWICHT RUND KG / 100 STÜCK
	STAHL	MESSING	OHNE SPEZIFIKATION	VERZINKT/WEIS	BRAUN	VERZINKT	VERZINKT GELB								
21385	1	-	0	06	-	21	25	-	-	1	-	64	50	3,5	4,0
21386	1	-	0	06	-	21	25	-	-	1	-	60	50	3,5	5,0
21388	1	-	0	06	-	21	25	-	-	1	-	55	50	3,5	4,0
	1	-	0	-	-	-	25	-	-	-	2				
21389	1	-	0	06	-	21	25	-	-	1	-	60	50	3,5	4,6
21390	1	-	0	-	-	-	25	-	-	-	2	60	50	3,5	3,8
21391	1	-	0	-	12	-	-	-	-	1	-	64	50	3,5	4,00
	1	-	0	06	-	21	25	-	-	1	2				
	-	6	0	-	-	-	-	85	-	1	2				
21392	1	-	0	-	-	21	25	-	1	-	-	64	50	3,5	4,40
21393	1	-	0	-	12	-	-	-	-	1	-	60	50	3,5	4,40
	1	-	0	06	-	21	25	-	-	1	2				
	-	6	0	-	-	-	-	85	-	1	2				
21394	1	-	0	-	-	21	25	-	1	-	-	60	50	3,5	5,00



WARTUNG VON BESCHLÄGEN

ALLGEMEINE ANWEISUNGEN

In Allgemeinen müssen alle beweglichen Beschlagteile an einem Gebäudes gewartet werden. Das gilt natürlich auch für Beschläge und Scharniere in Fenster und Türen.

Wie oft eine solche Wartung stattfinden muss, hängt zum grössten Teil vom Benutzungsgrad der Fenster und Türen ab. Aber nicht zuletzt auch von den Umgebungseinflüssen des Standortes.

Die Haltbarkeit eines Beschlages und sein Aussehen sind abhängig von Temperatur, Feuchtigkeit und Luftverschmutzung.

Man muss deshalb in städtischen, industriellen, verkehrsreichen und küstennahen Gebieten besonders aufmerksam sein, und die Beschläge öfter als normal warten.

Bänder und Scharniere müssen bei Bedarf geschmiert werden, **mindestens** aber zweimal im Jahr.

Gleitelemente und Aluminiumschienen müssen sauber gehalten werden, um einen problemlosen Lauf zu erreichen. Stearin, Graphit oder ein reines Trockengleitmittel können auf den Gleitflächen der Aluschienen verwendet werden, **aber kein Öl oder Fett!**

Um die Friktion nicht zu zerstören, darf man topgesteuerte Beschläge nicht auf den Gleitflächen schmieren!

Kantengetriebe und andere Verschlussvorrichtungen dürfen nur mit säurefreien Öl oder Fett geschmiert werden!

Das Schmiermittel muss man in den Schliesskasten sowie auf alle Gelenkverbindungen der Haken, Rollenzapfen und Pilzkopfzapfen geben. Dabei sollte der Mechanismus des Beschlages mehrmals betätigt werden.

Bei Bedarf schmieren, **mindestens** aber zweimal im Jahr.

Messing bekommt früher oder später eine braune Tönung, abhängig vom Montageort. Die originale Oberfläche erhält man durch putzen und polieren.

Nichtrostender Stahl kann in seltenen Fällen auch eine rotstichige oder rostähnliche Tönung bekommen. Dies tritt meistens in Verbindung mit Säuredämpfen oder einer anderen Luftverschmutzung auf. Normalerweise kann ein allgemeines Putzmittel helfen.



WARTUNG VON BESCHLÄGEN

ALLGEMEINE ANWEISUNGEN

Lackierte Oberflächen müssen von Zeit zu Zeit gewartet werden. Vor dem Streichen ist es wichtig dass die Oberfläche gründlich gereinigt wird. Bei der Wahl der Farbe muss man den Anweisungen des Farbenherstellers folge leisten. Beim Streichen von Holzfenstern dürfen die sichtbaren Teile eines Beschlages teilweise überstrichen werden, **aber nie Aluminiumschienen und Gleitelemente!**

Das Streichen von Beschlägen reduziert die Korrossion und verlängert die Lebensdauer, dabei darf die korrekte Funktion aber nicht beeinträchtigt werden.

Aluminiumsteile müssen ab und zu gesäubert werden, abhängig vom Montageort. Einen normalen Putzlappen, vielleicht mit einem schwachen neutralen Reinigungsmittel, kann man verwenden.

Unter keinen Umständen darf man Sandpapier, Stahlwolle, Natrium Karbonat und andere Reinigungsmittel oder Schleifmittel mit Alkalien oder Säure verwenden.

Vor der Montage eines Fensters müssen alle Beschläge geschmiert werden. Bänder darf nur mit säurefreiem Öl oder Fett geschmiert werden. Das Fett muss man direkt auf den Zapfen geben. Besonders die Messing Zapfen verlangen eine gute Schmierung.

Beim montieren von Beschlägen ist es sehr wichtig, dass der originale oberflächenschutz nicht beschädigt wird, im gegebenen Fall muss er so schnell wie möglich repariert werden.

Bei Zweifelsfällen kontaktieren Sie bitte Ihren lokalen Lieferant oder A/S J. Petersens Beslagfabrik.